

## 手差しトレイに用紙をセットする

### 用紙をセットする

1

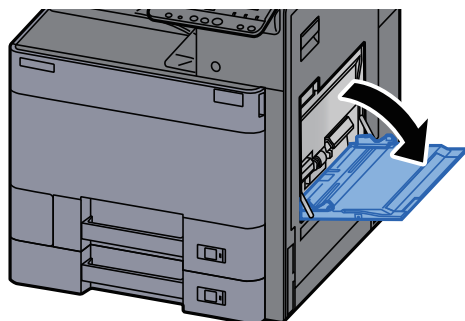

2

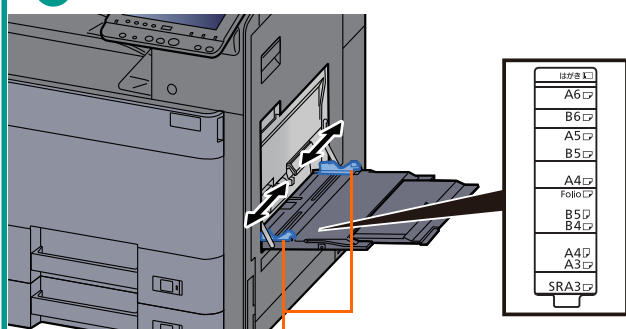

手差しトレイのサイズを調整します。

3

図のように用紙をさばきます。

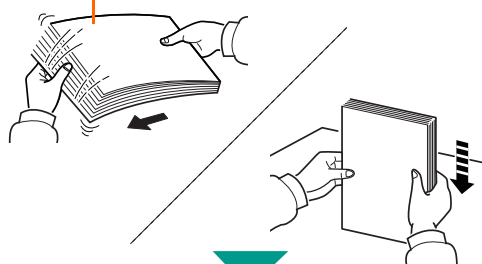

4

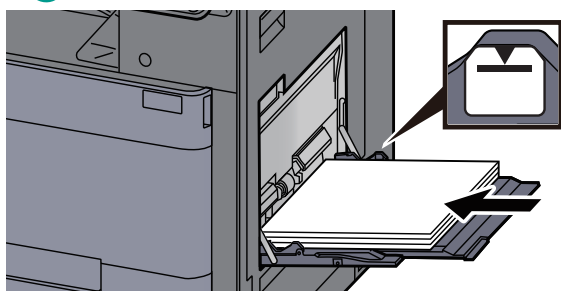

手差しトレイに用紙をセットするときは、用紙幅ガイドに合わせて、用紙を止まる位置まで挿入してください。

### 封筒・はがきをセットするとき

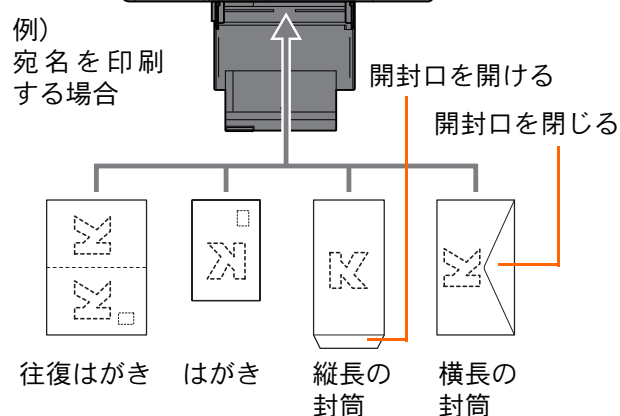

印刷面を下にしてセットしてください。一度にセットできる枚数は、封筒は10枚、はがきは30枚です。

#### ワンポイント

- 往復はがきは折られていないものをセットしてください。
- 封筒のセットのしかた(向き、裏表)は、封筒の種類によって異なります。正しくセットしないと、異なった方向、異なった面に印刷されることがあります。

## 用紙の取り扱い上の注意

- 用紙に折れやカールなどがある場合は、まっすぐにのばしてください。折れやカールがあると、紙づまりの原因となります。
- 包装紙から出した用紙を高湿環境に放置すると、湿気でトラブルの原因となります。カセットに入れた残りの用紙は、用紙保管袋に入れて密封保管してください。また、手差しトレイに残った用紙も、保管袋に入れて密封保管してください。
- 用紙をカセット内に長期間セットしたままにすると、用紙がカセットヒーターの熱によって変色する場合があります。
- 本機を長期間使用しない場合は、用紙を湿気から守るため、カセットから用紙を取り出し、保管袋に入れて密封保管してください。
- 再利用紙(一度印刷された用紙)を使用する場合は、必ずステープル針やクリップなどを外してください。ステープル針やクリップが残ったままだと、画像不良や故障の原因となります。

カセットや手差しトレイの詳細な使用方法について  
 ▶使用説明書3章「本機を使用する前に」の「用紙をセットする」と5章「本体側の操作」の「手差しトレイに用紙をセットする」を参照してください。